

Emsamak®

Makina İnşaat San. ve Tic. Ltd. Şti.

www.emsamak.com 444 24 49 Türkiye'nin her yerinden



Bobcat

One Tough Animal

BOBCAT Seyyar Hava Kompresörleri, EMSAMAK güvencesiyle Türkiye'de

MOBİL HAVA KOMPRESÖRLERİ : 21 - 30 m³/dak. kapasiteli

🌐 Türkiye



www.emsamak.com

☎ 444 24 49

Merkez : Şerifali Mah. Barbaros Cad. Beyit Sok. No:15
Ümraniye/İstanbul Tel : 0216 360 51 00

Şube : Ostim Org. San. Bölgesi 1271. Cad. No:25
Yenimahalle/Ankara Tel : 0312 394 01 15

E-mail : info@emsamak.com

ONE TOUGH ANIMAL

MİSYONUMUZ

Operatörlerin en zorlu koşullarda daha fazlasını başarmalarını sağlıyoruz. Müşterilerimizin istekli olduğunda, onlara yol gösteriyoruz



BOBCAT'İN TARİHİ

1958'de Melroe Manufacturing Company, dünyanın ilk gerçek mini yükleyicisi olan M400'e hızla dönüşen kompakt bir ön yükleyiciyi piyasaya sürdü. Şirket kısa sürede dünyaca ünlü "Bobcat" markasına evrildi ve başarısı, bugün bildiğimiz küresel kompakt ekipman endüstrisinin önünü açtı.

UZUN YILLARIN TECRÜBESİ

Taşınabilir hava makineleri geliştirme, üretme ve test etme konusunda 120 yılı aşkın deneyime sahibiz. Bu, fabrikadan çıkan her makinenin DNA'sında bir asırdan fazla güvenilirlik ve sağlamlığın yer aldığı anlamına gelir.



GÜNÜMÜZDE BOBCAT

Bobcat tarafından geliştirilen teknolojiler ve bir dizi modern özellik ile donatılmış makinelerimiz, işiniz ne olursa olsun her gün daha fazlasını başarmanız için çalışıyor.



SAĞLAM, DAYANIKLI & GÜVENİLİR

► İŞ GÜNÜNÜZÜ MAKSİMİZE EDİN

Büyük hava kompresörlerimiz, 8 saatlik bir iş gününü bir depo yakıt ile tamamlayacak şekilde tasarlanmıştır. Şantiyede kolay hareket kabiliyeti ve konfor için amortisörlü kamyon montajı veya şasi gibi çok yönlü montaj seçeneklerinden birini seçebilirsiniz. ECOMizer teknolojimizle yakıttan %30'a kadar tasarruf edin; bu da kompresörünüzün neredeyse altı ayda kendini amorti ettiği anlamına gelir. Ayrıca, soğutma bloğu en sıcak havalarda bile her şeyin sorunsuz çalışmasını sağlar.

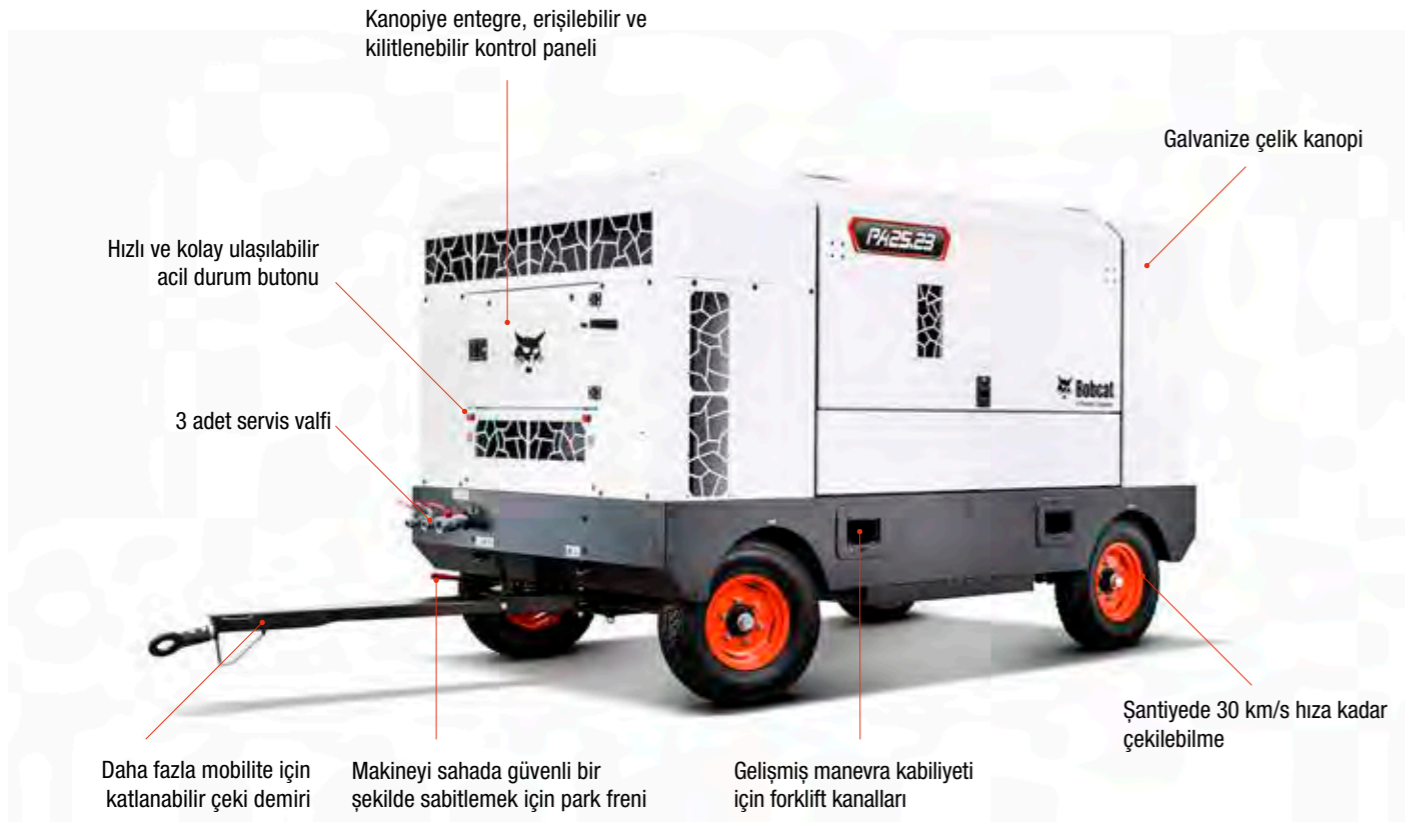

► DURDURULAMAZ PERFORMANS

Bobcat'ın büyük hava kompresörleri, güçlü motorları ve geniş güç rezervleriyle zorlu görevleri kolayca halletmenizi sağlar.



► BASİTLİĞİN GÜCÜ

Sezgisel kontrol paneli, kolay kullanım ve sorunsuz bakım için en uygun şekilde yerleştirilmiş erişim noktalarına sahip büyük hava kompresörlerimizle işinizi kolaylaştırın.



► İŞİNİZİ HIZLANDIRIN

Dayanıklı çelik konstrüksiyonla sağlam bir şekilde üretilen hava kompresörlerimiz, sorunsuz ve kesintisiz verimlilik için otomatik kondensatör tahliye sistemine sahiptir.



► ÖZELLEŞTİRİLEBİLİR KOLAYLIK

Kolaylığınız için farklı montaj seçenekleri arasında seçim yapın. Bunlar arasında; yürüyen aksam, amortisörlü kamyon montajı veya sürüklenme kızak sistemi bulunur.



► ZOR GÖREVLERİN ÜSTESİNDEN GELİN

Dayanıklılık için tasarlanan büyük hava kompresörlerimiz, basınç altında mükemmel performans gösteren sağlam bir motorla donatılmıştır. Bol miktarda güçle, bu makineler ağır iş yüklerinin üstesinden gelirken tutarlı ve güvenilir bir performans sunar.



► ÇOK BÜYÜK İŞ YOKTUR

Bobcat büyük hava kompresörleri, en yoğun işlerinizi halledebilmek için tasarlanıp üretilmişlerdir.



► ANINDA AYARLANABİLME

Opsiyonel çift basınç seçeneği ile kompresörünüzü geliştirin. Tek bir düğmeye basarak basınç ayarlarını anında değiştirebilirsiniz. İster uygulamalar arasında geçiş yapıyor olun ister değişen koşullara uyum sağlıyor olun, bu özellik zamandan tasarruf sağlar ve iş akışınızı kesintiye uğratmadan esneklik ve kontrol sunar.

► YAKIT AKILLISI

Büyük modellerimiz için oyunun kurallarını değiştiren EComizer, yakıt maliyetlerini %30'a kadar düşürerek sadece 6 ayda etkileyici bir yatırım getirisi sağlıyor.

ECOMIZER

◆ FUEL ECONOMY

KONTROL VE BAĞLANTILAR



► KULLANIŞLI KONTROL PANELİ

Kontrol paneli, operatörler düşünülerek tasarlanmıştır. Start/stop düğmesi eldivenle kolayca kullanılabilir, göstergeler yoğun güneş ışığında dahi okunabilir ve hızlı başlangıç kılavuzu yeni operatörlerin makineyi kullanabilmesi için yeterlidir. Arıza gösterge paneli görüş yüksekliği seviyesine yerleştirilmiş olup, operatörün eğilmesine gerek olmadan kolayca takip edilebilir.



► KATLANABİLİR ÇEKİ DEMİRİ



Çekme çubuğu kolay taşıma ve depolama için yukarıya olarak katlanabilir.

► MERKEZİ DRENAJLAR

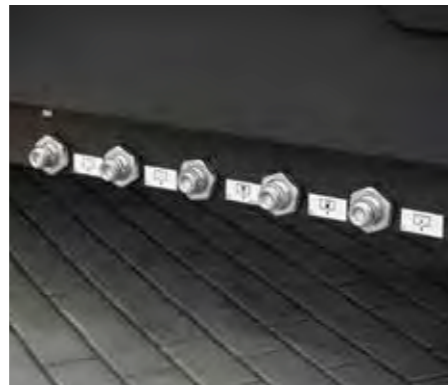

Merkezi konumlandırılmış vanalar sıvı tahliyesini kolaylaştırır.

► ARTIRILMIŞ ESNEKLİK



Tek veya çift basınç modları arasında seçim yapabilirsiniz. Çift basınç moduyla, makinenizin hava debisini ve basıncını anında ayarlayabilirsiniz.

UZUN ÖMÜRLÜ OLMAK İÇİN ÜRETİLDİ

► DAYANIKLILIĞA YATIRIM YAPIN

Bir hava kompresörüne yatırım yaptığınızda, zamana meydan okuyan bir makine istersiniz. Sadece bir makine satın almıyorsunuz; aynı zamanda işletmenizi yıllarca sürecek büyüme ve değişim sürecinde destekleyecek güvenilir bir ortak da ediniyorsunuz. Kalıcı bir seçim yapın; Bobcat'ın büyük hava kompresörlerini tercih edin.



2 YIL

GARANTİ

► GARANTİ KAPSAMI

Bobcat, her makineyi en yüksek kalite ve dayanıklılık standartlarında geliştirir. Bu nedenle standart garantimiz, tüm makine için 24 ay veya 2.000 çalışma saati, vida için ise 60 ay veya 10.000 çalışma saati boyunca (hangisi önce gerçekleşirse) garanti sağlar.

► HEM ZAMAN HEM PARA KAZANCI

Aftercooler seçeneğiyle donatılan kompresörümüz, rakiplerin gerektirdiği manuel tahliye ihtiyacını ortadan kaldıran otomatik bir yoğuşma tahliye sistemine sahiptir. İşlemlerinizi daha sorunsuz ve verimli hale getirmenin basit bir yolu olan bu sistem, size; zaman, para ve emek tasarrufu sağlarken, aynı zamanda çevreyi kirli yoğuşma suyundan koruyacaktır.

► DAYANIKLI VE GÜÇLÜ

Hava kompresörlerimiz, hem kanopi hem de şasi için dayanıklı çelik konstrüksiyona sahiptir. Bu sağlam tasarım, en zorlu ortamlarda bile maksimum koruma ve uzun ömür sağlayarak endüstriyel ihtiyaçlarınız için uzun ömürlü bir çözüm sunar.

► UZAKLARA GİDİN

Akılcıca bir seçim yapın ve operasyonlarınızı onlarca yıl boyunca başarıyla sürdüreceğiniz şekilde tasarlanmış bir makine seçin.



CHOOSE YOUR ANIMAL

21–23 m³/dak. kapasiteli HAVA KOMPRESÖRLERİ

► EKSTRA ZOR İŞLER İÇİN EKSTRA YÜKSEK BASINÇ

Bu serideki hava kompresörleri, 17 ila 25 bar basınçta 21 ila 23 m³/dakika hava sağlar ve bu onları, derin jeotermal, temel veya su kuyusu sondajı için ideal hale getirir.



24–30 m³/dak. kapasiteli HAVA KOMPRESÖRLERİ

► HAVA AKIŞI FARK YARATIYOR

Bu serideki hava kompresörleri, 8,6 ila 17 bar basınçta 24 ila 30 m³/dak hava sağlar. Birden fazla aşındırıcı püskürtme makinesine hava sağlama, beton püskürtme, yedek hava veya ekstra ağır inşaat işleri gibi zorlu görevler için idealdir.



STANDART VE OPSİYONEL DONANIMLAR

	PA12.27v	PA9.30	PA17.24	PA21.22	PA25.23
PERFORMANS					
Merkezi kaldırma noktası	✓	✓	✓	✓	✓
Yakıt/su ayırıcı	✓	✓	✓	✓	✓
"Push after warm-up" button	✓	✓	✓	✓	✓
Çift mod	✓	-	-	-	-
Merkezi drenajlara sahip %110 sıvı tutma özelliğine sahip taban	✓	✓	✓	✓	✓
Evrak Çantası	✓	✓	✓	✓	✓
Dizel Partikül Filtresi (DPF)	✓	✓	✓	✓	✓
Çelik kanopi	✓	✓	✓	✓	✓
Aydınlatma	-	-	-	-	-
Basınçlı hava son soğutucu (Sadece su ayırıcı ile)	•	•	•	•	•
Basınçlı hava son soğutucu (Su ayırıcı ve akıllı filtreleri ile)	•	•	•	•	•
Kıvılcım önleyici	✓	✓	✓	✓	✓
Aşırı hız valfi	•	•	•	•	•
Anti-statik kemer (sertifikalı)	•	•	•	•	•
DPF rejenerasyon düğmesi	•	•	•	•	•
240V ısıtıcı kitiyle -20°C'de soğuk çalıştırma	•	•	•	•	•
ECOmizer	•	•	•	•	•
Forklift çatal cepleri	✓	✓	✓	✓	✓
Uzaktan yakıt deposu bağlantısı (AdBlue® dahil)	•	•	•	•	•
Bijon somunu göstergesi	•	•	•	•	•
Boyanmış üniteler için ek logo yapıştırması	•	•	•	•	•
Takozlar	•	•	•	•	•
Hortum makarası	•	•	•	•	•
Çift basınç seçeneği	-	•	•	•	•
Internal service lights	•	•	•	•	•
External spot lights	•	•	•	•	•
Flashing beacon (including AdBlue®)	•	•	•	•	•
Düşük yakıt ışığı	✓	✓	✓	✓	✓
Örgülü yakıt hatları	•	•	•	•	•
Acil durum butonu	✓	✓	✓	✓	✓
Akü izolatörü	✓	✓	✓	✓	✓
Yakıt transfer pompası	•	•	•	•	•
Yürüyüş vagonu	✓	✓	✓	✓	✓
İzole kızak	•	•	•	•	•
Nakliye kızığı	•	•	•	•	•
Sabit kızak	•	•	•	•	•
Sürüklenme kızığı	•	•	•	•	•
Yüksek hızlı yürüyüş takımı	•	•	•	•	•
Sezgisel kontrol paneli	✓	✓	✓	✓	✓
Üst/alt kanopi için özelleştirilmiş renk	•	•	•	•	•

• = opsiyonel
✓ = standart
- = mevcut değil

STANDART DONANIMLAR

Hava kompresörlerimiz fabrikadan çıktığı andan itibaren standart özelliklerle gelir ve ilk günden itibaren çalışmaya başlamanızı sağlar. Bu özellikler, kullanım kolaylığından üretkenliğe kadar her şeyi kapsar ve modern taşınabilir güç ekipmanları için yeni bir standart belirler.



Evrak çantası



Kıvılcım önleyici



Acil durum butonu



Akü izolatörü



Sezgisel kontrol paneli



Forklift çatal cepleri

OPSİYONEL ÖZELLİKLER

Bazen makinenize belirli bir işlevsellik veya kişisel bir dokunuş eklemek isteyebilirsiniz. Kapsamlı opsiyon listemizi keşfedin ve hava kompresörünüzü gönlünüzce özelleştirin!



Basınçlı son hava soğutucu



DPF rejenerasyon butonu



Uzaktan yakıt deposu bağlantısı



Yüksek hızlı yürüyüş takımı

BÜYÜK HAVA KOMPRESÖRLERİ

ÖZELLİKLER	PA12.27V	PA9.30	PA17.24	PA21.22	PA25.23
Emisyon Sınıfı	Stage V				
Kapasite (m ³ /dak)	27	30	23.3	21	22.5
Basınç (bar)	8.6		17.2	21	25
MOTOR					
Marka	Cummins				
Model	B6.7		L9		
Silindir Sayısı	6				
Tam yükte devir(d/dk)	2 200 – 2 000		1 800		
Güç (kW / hp)	231 / 310	222 / 298	242 / 325		
Elektrik (V)	24				
Soğutma	Su				
Yakıt Tankı Kapasitesi (lt.)	485				
GÜRÜLTÜ SEVİYESİ					
2000/14/EC (2006) Açık Alan Ses Yönetmeliği tam uyumlu - db	100				

PA25.23 — YÜRÜYÜŞ TAKIMI

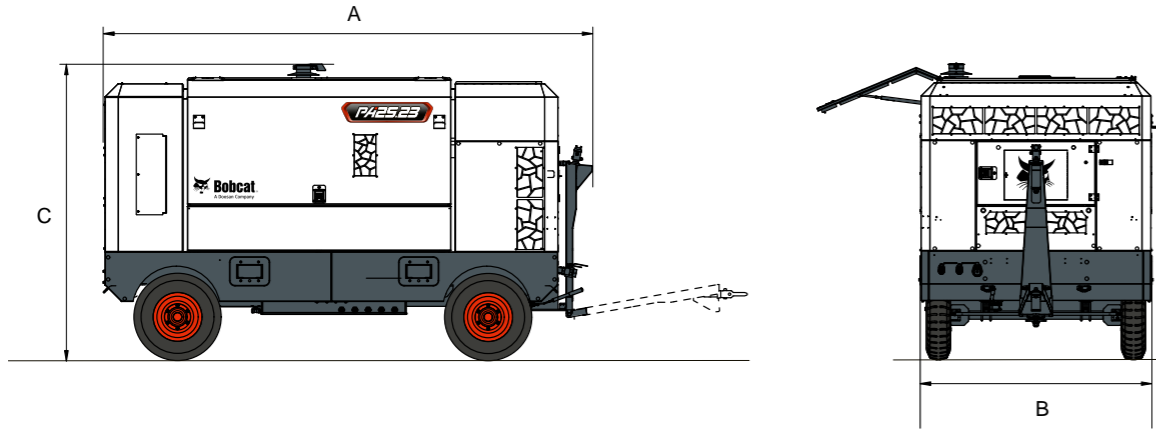

PA25.23 — SÜRÜKLEME KIZAĞI İLE

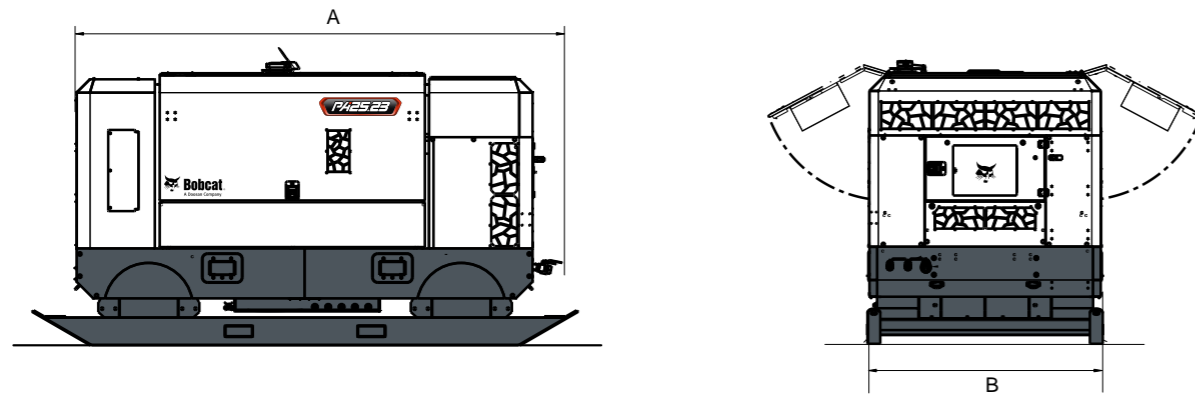

BOYUTLAR

BOYUTLAR	PA12.27V	PA9.30	PA17.24	PA21.22	PA25.23
A Uzunluk(mm)	4 428				
B Genişlik (mm)	2 120				
C Yükseklik (mm)	2 619				
Tekerlek adedi	4				
Tekerlek ölçüleri	7.50 / 16LT / E				
Ağırlık, net - sabitlenmiş(kg)	4 330				4 870
Ağırlık, çalışırken - sabitlenmiş (kg)	4 770				5 310
Ağırlık maksimum (kg)	5 000				5 550

Bazı özellikler mühendislik hesaplamalarına dayanmaktadır ve gerçek ölçümler değildir. Özellikler yalnızca karşılaştırma amaçlıdır ve önceden haber verilmeksizin değiştirilebilir. Bobcat ekipmanınızın özellikleri; tasarım, üretim, çalışma koşulları ve diğer faktörlere bağlı olarak değişiklik gösterebilir. Bobcat ürünlerinin fotoğrafları standart olmayan ekipmanları gösterebilir.

PA25.23 — İZOLE KIZAK

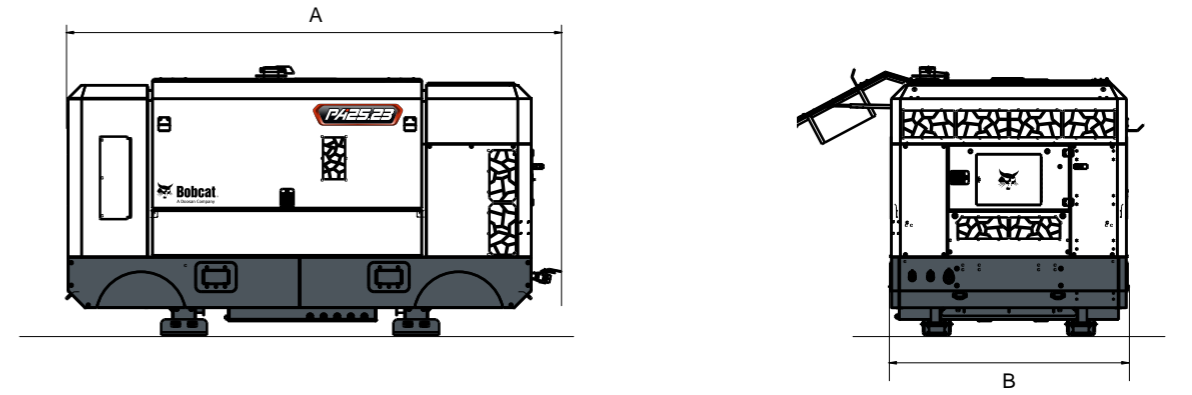

PA25.23 — SABİT KIZAK İLE

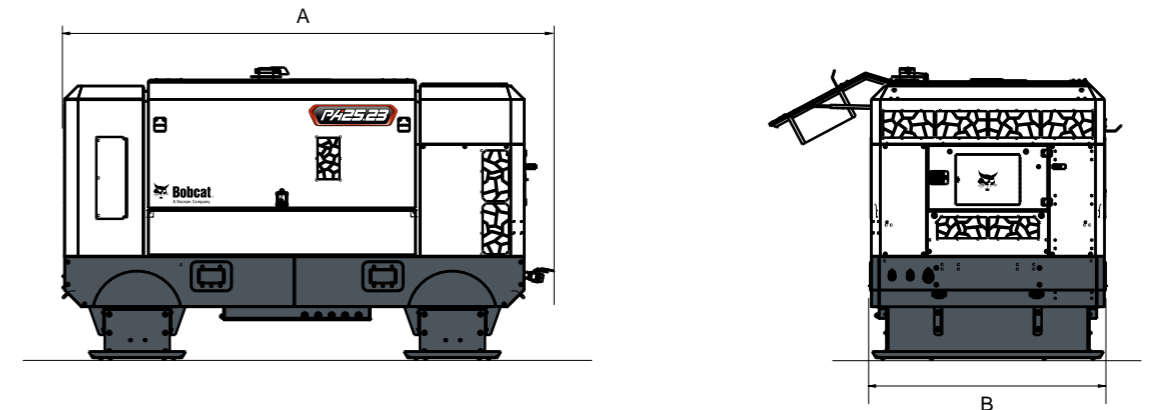

FİNANSMAN SEÇENEKLERİ

24, 36 VEYA 48 AYLIK FİNANSMAN*
%0 faizden başlayan 24, 36 veya 48 ay
vadeli finansman programlarından
yararlanın ve nakit akışı nızı iyileştirin.
Mevcut finansman teklifleri için bayinize
danışın.

340 MAKİNA TÜRÜ / 150 ATAŞMAN ÇEŞİDİ / 1 TOUGH ANIMAL



MİNİ TEKERLEKLİ
YÜKLEYİCİLER



MİNİ PALETLİ
YÜKLEYİCİLER



TEKERLEKLİ
YÜKLEYİCİLER



MİNİ
EKSKAVATÖRLER



FORKLİFTLER

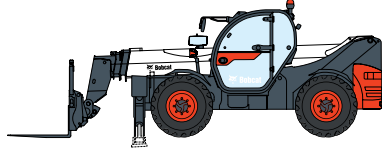

TELESKOPİK YÜKLEYİCİLER

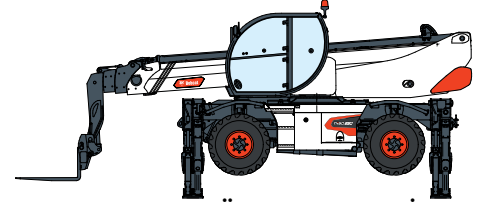

DÖNER TELESKOPİK
YÜKLEYİCİLER



İSTİFLEME
ARAÇLARI

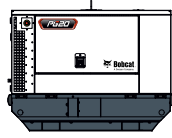

JENERATÖRLER

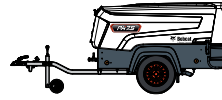

HAVA
KOMPRESÖRLERİ



HAFİF
SIKIŞTIRMA
EKİPMANLARI



MİNİ
TRAKTÖRLER



MİNİ PALETLİ YÜKLEYİCİLER



ÇİM BİÇME MAKİNALARI

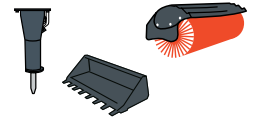

ATAŞMANLAR

Emsamak®

Makina İnşaat San. ve Tic. Ltd. Şti.

P&V
Padlev & Venables

SCOSAN
CEBOTICS

JUNJINCSM

Bobcat
One Tough Animal

sterling technology

www.emsamak.com

444 24 49

Merkez : Şerifali Mah. Barbaros Cad. Beyit Sok. No:15
Ümraniye/İstanbul Tel : 0216 360 51 00

Şube : Ostim Org. San. Bölgesi 1271. Cad. No:25
Yenimahalle/Ankara Tel : 0312 394 01 15

E-mail : info@emsamak.com



Bobcat